

**ViKiNG**  
**Barques de pêche et bateaux en ALU**

**ViKiNG 460** à partir de : **9.660€ / TTC \***

<https://www.yacht-broker.fr/bateaux-neufs/bateaux-et-barques-de-peche-alu/viking-460-v>



Le **ViKiNG 460** a été construit pour un large groupe de pêcheurs qui aiment le confort à bord et la possibilité de configurer l'équipement intérieur du bateau. Le ViKiNG 460 est produit en 29 versions. C'est l'unité de pêche la plus populaire de sa catégorie. ViKiNG 460 navigue déjà dans 28 pays européens. Les derniers modèles sont dotés d'une timonerie **ViKiNG 460 CR** et d'une cabine **ViKiNG 460 HT**.

CARACTÉRISTIQUE TECHNIQUE

Longueur de la coque : **4.60m**

Largeur de la coque : **2,02m**

Poids du bateau sans moteur : **270kg**

Équipage max. [personnes] : **5(C) / 6 (D)**

Colonne du moteur [mm] : **L-508**

Puissance maximale du moteur : **45 kW (60 CV)**

Poids maximal du moteur : **110kg**

Catégorie de conception : **C (5) / D (6)**

Garantie : **5 ans (6 ans avec la mousse)**

(\*) - hors moteur, remorque et livraison



# ViKiNG

## Barques de pêche et bateaux en ALU

### Équipement standard du bateau Viking 460

1. Plancher et pont supérieur en tôle striée,
2. Banc arrière avec casier et fermeture en aluminium, ventilation et évacuation sous le moteur
3. Banc central démontable
4. Banc de proue avec chambre de flottabilité
5. Revêtement de sol en vinyle sur les bancs
6. 4 taquets d'amarrage en aluminium
7. Triple support vertical en plastique pour cannes à pêche
8. Rouleau galet de guidage d'étrave
9. Rouleau galet de guidage poupe
10. Protection du bateau (défenses, profilé en caoutchouc en forme de C protégeant l'hiloire des planches)
11. Les surfaces extérieures des planches et la poupe sont recouvertes d'un film avec des motifs graphiques :

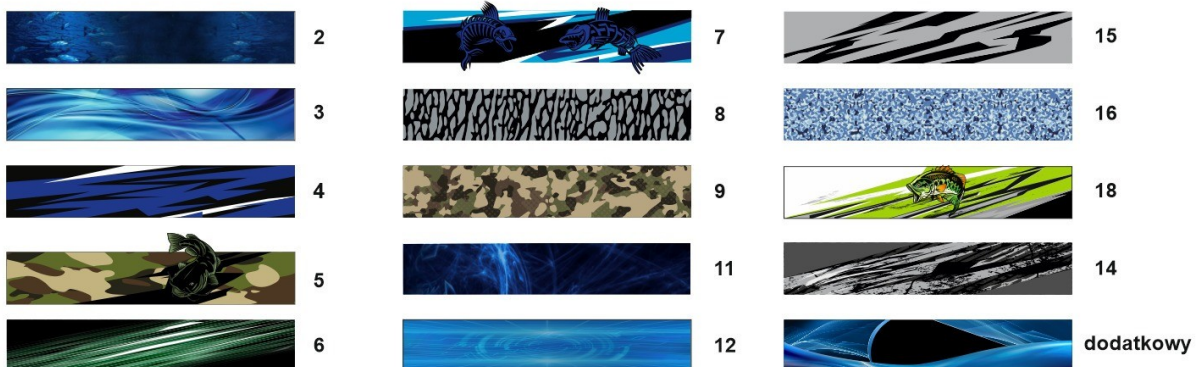

Modification du supplément pour le vernissage extérieur 250€ (ne s'applique pas aux vernis métalliques et mats).

12. Grande plaque de tableau arrière
13. Petite plaque de tableau arrière
14. Douille en plastique pour câbles et fils
15. Oreille de remorquage
16. Fixation pour sondeur en aluminium
17. Fixation pour l'anode en aluminium
18. Vidange du cockpit (auto-vidangeable)
19. Barres mains courantes fractionnés
20. Anode
21. Doublure noire sur les côtés

# VIKING

## Barques de pêche et bateaux en ALU

### Options additionnelles pour Viking 460

1. Mousse
2. Montage du moteur
3. Antifouling
4. Remorque
5. Siège du barreur sur un plateau tournant – fixe
6. Siège passager pivotant
7. Large banquette arrière avec coffre
8. Coffre de poupe
9. Couvercle du réservoir de carburant
10. Coffre de proue
11. Coffre dans la banquette centrale
12. Coffre long pour cannes à pêche
13. Pose-pied de poupe
14. Banc central - démontable
15. Timonerie
16. Timonerie passager ( sans barre à roue)
17. Pont de spinning
18. Base pour siège démontable
19. Taquet en aluminium
20. Barres de mains courantes
21. Livraison





## VIKING

### Barques de pêche et bateaux en ALU

#### Technologie

La coque de Viking en Alu offre une combinaison harmonieuse entre solidité, esthétique et personnalisabilité. Le revêtement, qui garantit une protection maximale, offre également la possibilité de personnalisation esthétique grâce à différentes textures et finitions. La peinture de série, minutieusement appliquée, propose une esthétique raffinée qui s'inspire des couleurs nordiques. Les options de personnalisation ajoutent une touche supplémentaire au design, donnant aux propriétaires la possibilité de personnaliser la coque selon leurs préférences spécifiques, que ce soit en termes de couleur ou de décorations.

Choisissez le revêtement de sol idéal pour votre bateau car il a un impact non seulement sur l'apparence du bateau mais également sur le confort et la longévité. Il existe trois choix couramment utilisés pour les bateaux, en particulier ceux en aluminium en série, tels que le vinyle, la moquette marine et les tapis en EVA (éthylène-acétate de vinyle), chacun présentant des bénéfices spécifiques.

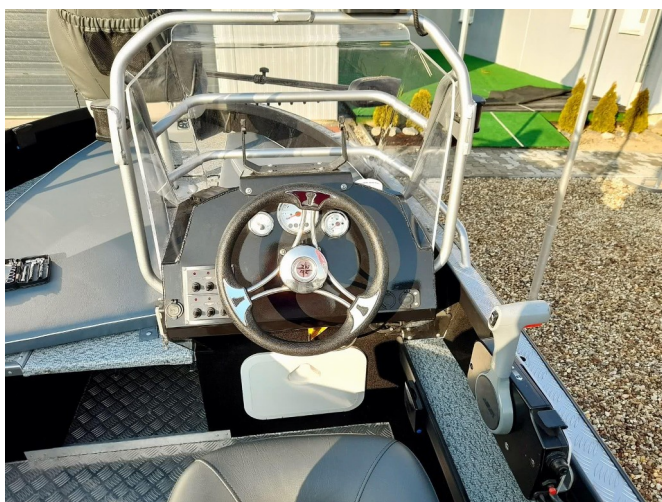

# ViKiNG

## Barques de pêche et bateaux en ALU

### VERSIONS

**ViKiNG 460**  
Version 1

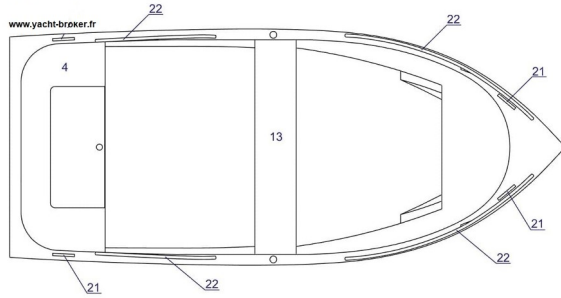

**ViKiNG 460**  
Version 3

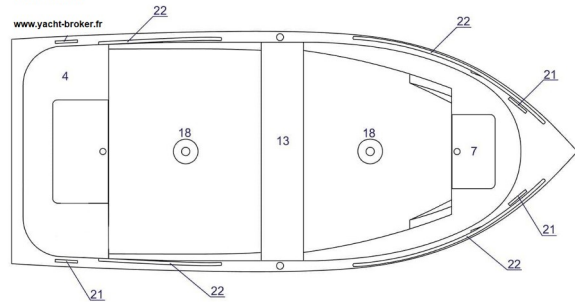

**ViKiNG 460**  
Version 7

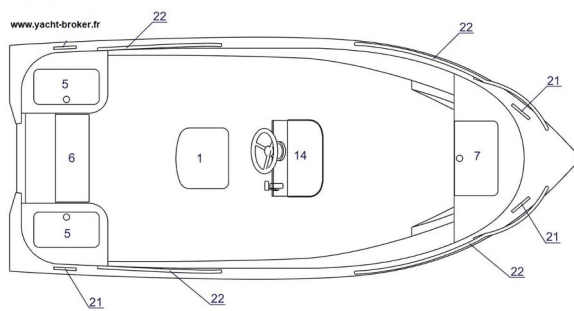

**ViKiNG 460**  
Version 11

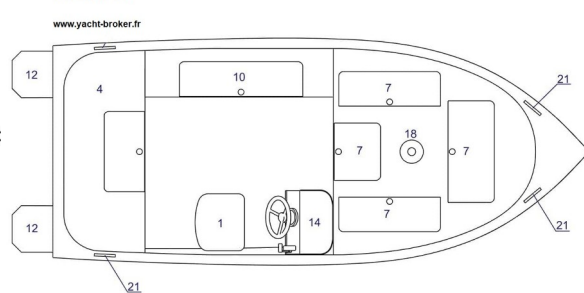

**ViKiNG 460**  
Version 21

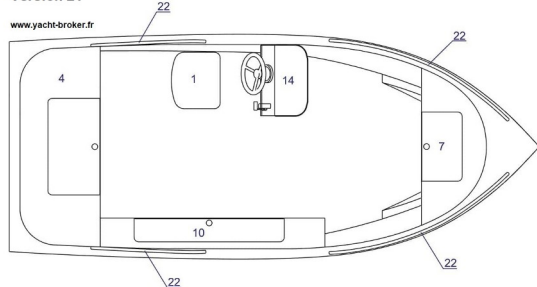

**ViKiNG 460**  
Version 26

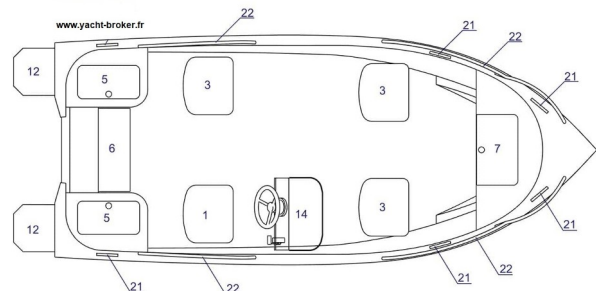

D'autres versions de ce modèle sont disponibles sur notre site :

<https://www.yacht-broker.fr/bateaux-neufs/bateaux-et-barques-de-peche-alu/viking-460-v>



## VIKING

### Barques de pêche et bateaux en ALU



**VIKING** est un fabricant européen, autonome et professionnel de bateaux à moteur en aluminium. L'entreprise dispose de sa propre base technique complète, équipée de matériel de soudage professionnel, de presses plieuses commandées par ordinateur et d'une coupeuse de tôles automatique. L'atelier de peinture, l'atelier d'assemblage, l'atelier de soudure et le hall de découpe et de pliage des tôles constituent un potentiel important, mais le plus grand atout de l'entreprise, ce sont ses employés, grâce auxquels de merveilleuses „œuvres d'art,, nautique sont créées.

Nous avons plus de trente modèles prêts à l'emploi, mais nous sommes l'un des rares à pouvoir les adapter aux besoins individuels de chaque client, et nous fabriquons également des bateaux sur mesure selon des conceptions données.



**ViKiNG**  
**Barques de pêche et bateaux en ALU**



**CONTACT**



Nous somme distributeur exclusif de la marque ViKiNG en France

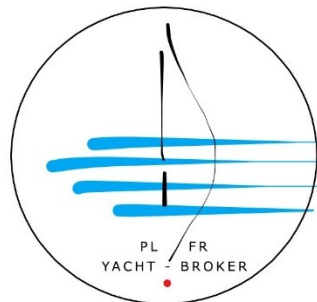

**PLFR YACHT-BROKER**

19, Rue Jeanne D'Arc

77100 Meaux

[www.yacht-broker.fr](http://www.yacht-broker.fr)

[contact@yacht-broker.fr](mailto:contact@yacht-broker.fr)

Tél: 09 53 31 13 82 / 06 52 12 36 96

SIRET: 52011333300022

IBAN: FR76 2823 3000 0181 5806 3259 892

[www.yacht-broker.fr](http://www.yacht-broker.fr)