

**ViKiNG**  
**Barques de pêche et bateaux en aluminium**

**ViKiNG 420** à partir de : **7.920€ / TTC \***

<https://www.yacht-broker.fr/bateaux-neufs/bateaux-et-barques-de-peche-alu/viking-420>



**ViKiNG 420** est un compromis entre le petit **ViKiNG 390** et le grand **ViKiNG 460**. C'est un bateau universel pour les pêcheurs qui aiment pêcher à la fois les poissons fourrages et les prédateurs. Malgré sa taille relativement petite, il offre un pont plat spacieux. Nous proposons jusqu'à 15 configurations de cette barque de pêche, qui est l'un de nos meilleurs succès commerciaux.

CARACTÉRISTIQUE TECHNIQUE

Longueur de la coque : **4.19m**

Largeur de la coque : **1.85m**

Poids du bateau sans moteur : **230kg**

Équipage max. [personnes] : **4(C) / 5 (D)**

Colonne du moteur [mm] : **L-508**

Puissance maximale du moteur : **40 kW (50 CV)**

Poids maximal du moteur : **110kg**

Catégorie de conception : **C / D**

Garantie : **5 ans (6 ans avec la mousse)**

(\*) - hors moteur, remorque et livraison



# VIKING

## Barques de pêche et bateaux en aluminium



## ViKiNG

### Barques de pêche et bateaux en aluminium

#### Équipement standard du bateau Viking 420

1. Plancher en tôle striée, pont supérieur en tôle lisse
2. Banc arrière avec casier et fermeture en aluminium
3. Banc central amovible en tôle lisse
4. Banc de poue avec chambre de flottabilité
5. Revêtement de sol en vinyle sur les bancs
6. 4 taquets d'amarrage en aluminium
7. Rouleau galet de guidage d'étrave
8. Rouleau galet de guidage poue
9. Finition du bateau (défenses, profilé en caoutchouc en forme de C protégeant l'hiloire des planches)
10. Les surfaces extérieures des planches et la poue sont recouvertes d'un film avec des motifs graphiques :

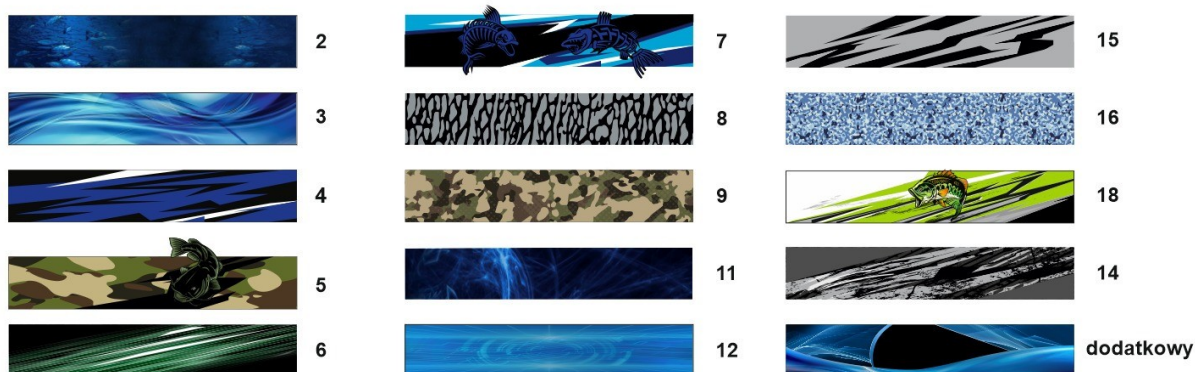

Modification du supplément pour le vernissage extérieur 250€ (ne s'applique pas aux vernis métalliques et mats).

11. Grande plaque de tableau arrière
12. Petite plaque de tableau arrière
13. Douille en plastique pour câbles et fils
14. Oreille de remorquage
15. Fixation pour sondeur en aluminium
16. Fixation pour l'anode en aluminium
17. Sortie d'eau avec bouchon
18. Barres mains courantes
19. Anode

## VIKING

### Barques de pêche et bateaux en aluminium

#### Options additionnelles pour Viking 420

1. Mousse
2. Montage du moteur
3. Antifouling
4. Remorque
5. Siège du barreur sur un plateau tournant - fixe
6. Large banquette arrière avec coffre
7. Coffre arrière simple
8. Couvercle du réservoir de carburant
9. Coffre de proue
10. Coffre dans la banquette centrale
11. Coffre long pour cannes à pêche
12. Banc central - démontable
13. Timonerie
14. Siège démontable
15. Taquet en aluminium
16. Barres de mains courantes
17. Livraison



## VIKING

### Barques de pêche et bateaux en aluminium

#### Technologie

La coque de Viking en Alu offre une combinaison harmonieuse entre solidité, esthétique et personnalisabilité. Le revêtement, qui garantit une protection maximale, offre également la possibilité de personnalisation esthétique grâce à différentes textures et finitions. La peinture de série, minutieusement appliquée, propose une esthétique raffinée qui s'inspire des couleurs nordiques. Les options de personnalisation ajoutent une touche supplémentaire au design, donnant aux propriétaires la possibilité de personnaliser la coque selon leurs préférences spécifiques, que ce soit en termes de couleur ou de décorations.

Choisissez le revêtement de sol idéal pour votre bateau car il a un impact non seulement sur l'apparence du bateau mais également sur le confort et la longévité. Il existe trois choix couramment utilisés pour les bateaux, en particulier ceux en aluminium en série, tels que le vinyle, la moquette marine et les tapis en EVA (éthylène-acétate de vinyle), chacun présentant des bénéfices spécifiques.



# ViKiNG

## Barques de pêche et bateaux en aluminium

ViKiNG 420  
Version 1

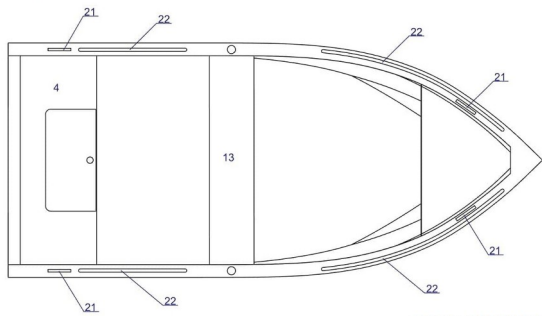

ViKiNG 420  
Version 3

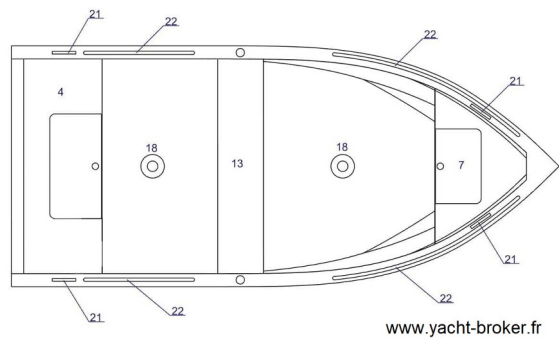

ViKiNG 420  
Version 10

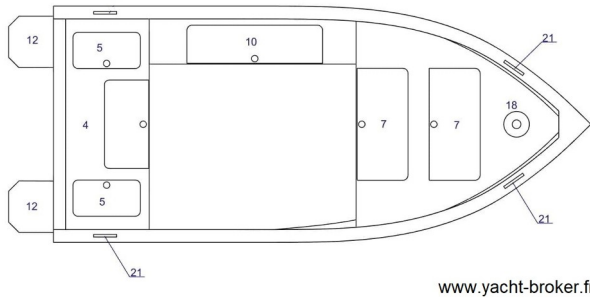

ViKiNG 420  
Version 13

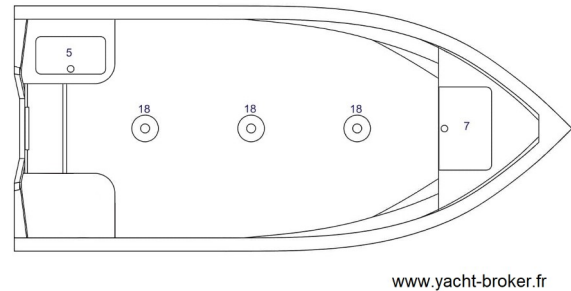

ViKiNG 420  
Version 21

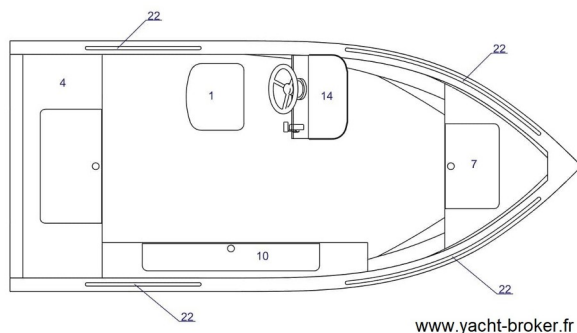

ViKiNG 420  
Version 27

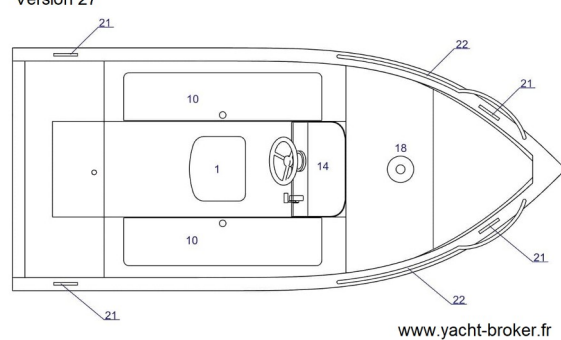

D'autres versions de ce modèle sont disponibles sur notre site :

<https://www.yacht-broker.fr/bateaux-neufs/bateaux-et-barques-de-peche-alu/viking-420>

## VIKING

### Barques de pêche et bateaux en aluminium



**Viking** est une entreprise familiale fondée sur la passion et l'amour de la beauté, de la nature et de la mer. En 2013, les premiers bateaux ont été construits sur une surface de 77 m<sup>2</sup> dans le garage d'une maison. Deux ans plus tard, grâce au travail acharné des employés et à la persistance et à la cohérence des propriétaires, un hall de production professionnel doté d'installations sociales a été créé.

Aujourd'hui, Viking est un important fabricant européen, autonome et professionnel de bateaux à moteur en aluminium. L'entreprise dispose de sa propre base technique complète, équipée de matériel de soudage professionnel, de presses plieuses commandées par ordinateur et d'une coupeuse de tôles automatique. L'atelier de peinture, l'atelier d'assemblage, l'atelier de soudure et le hall de découpe et de pliage des tôles constituent un potentiel important, mais le plus grand atout de l'entreprise, ce sont ses employés, grâce auxquels de merveilleuses „œuvres d'art,, nautique sont créées.

Nous avons plus de trente modèles prêts à l'emploi, mais nous sommes l'un des rares à pouvoir les adapter aux besoins individuels de chaque client, et nous fabriquons également des bateaux sur mesure selon des conceptions données. Nous pouvons livrer des bateaux prêts à naviguer ainsi que des coques dans lesquelles nos partenaires assemblent eux-mêmes les moteurs et les équipements.



**ViKiNG**  
**Barques de pêche et bateaux en aluminium**



**CONTACT**

Nous sommes distributeur exclusif de la marque ViKiNG en France

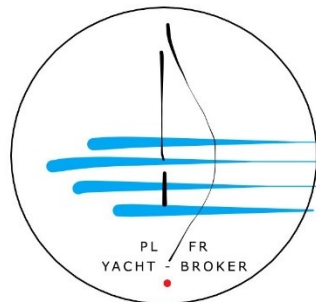

**PLFR YACHT-BROKER**

19, Rue Jeanne D'Arc

77100 Meaux

[www.yacht-broker.fr](http://www.yacht-broker.fr)

[contact@yacht-broker.fr](mailto:contact@yacht-broker.fr)

Tél: 09 53 31 13 82 / 06 52 12 36 96

SIRET: 52011333300022

IBAN: FR76 2823 3000 0181 5806 3259 892

[www.yacht-broker.fr](http://www.yacht-broker.fr)